

# **DENTA**FLUX



## **THE MACHINE**

(Adaptaciones termoplásticas)

MANUAL DE INSTRUCCIONES

INSTRUCTION MANUAL

MANUEL DE L'UTILISATEUR

BEDIENUNGSANLEITUNG

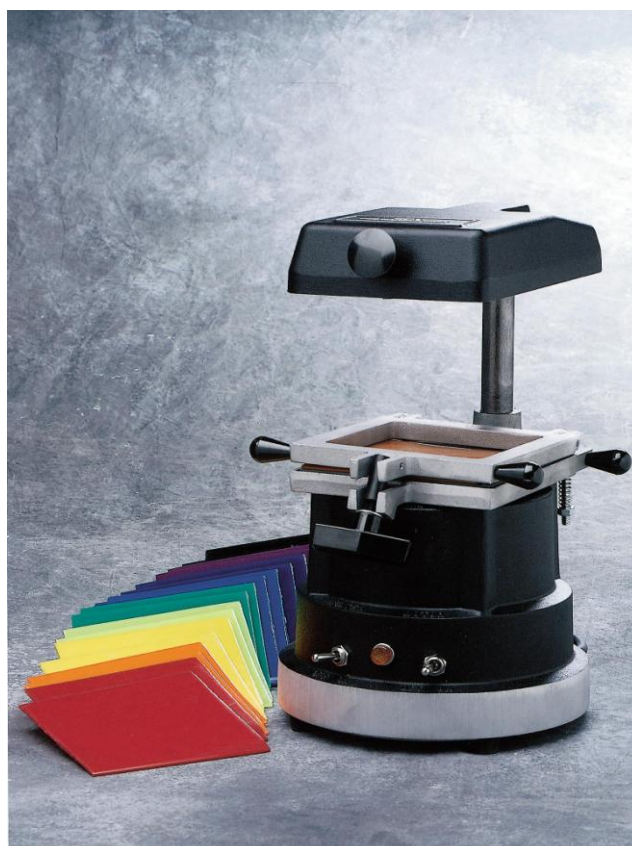

[www.dentaflux.com](http://www.dentaflux.com)

J Ripoll S.L.  
Río Tietar 20 Pol Nogal  
28110 Algete Madrid



Lea cuidadosamente estas instrucciones antes de conectar la máquina a la corriente eléctrica.

El manejo de The Machine es simple, basta dedicarle unos pocos minutos a estas instrucciones.

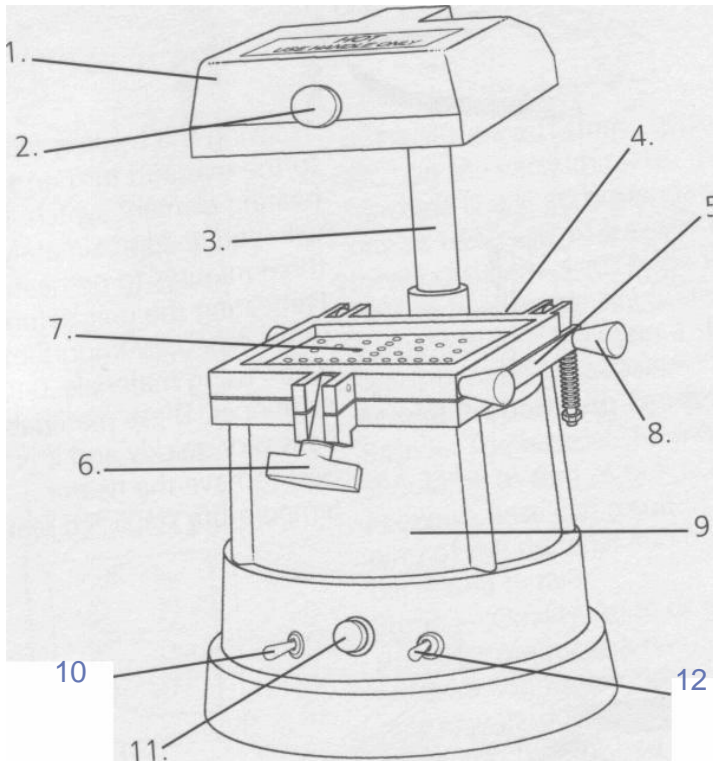

- 1- resistencia
- 2- asa del cabezal
- 3- eje vertical
- 4- marco superior. Con un asa
- 5- marco inferior
- 6- cierre del marco
- 7- base de succión
- 8- asa del marco (2)
- 9- cuerpo (motor)
- 10- Interruptor de resistencia
- 11- lampara indicadora de resistencia
- 12- interruptor motor

## INDICE

Notas importantes

Instalación

Instrucciones básicas

Usos:

Plancha base

Cubetas individuales

Otros usos rígidos

Férulas de cirugía

Férulas flexibles para bruxismo y protectores bucales

Coronas y puentes provisionales

Adaptaciones para procedimientos quirúrgicos

Duplicados

Cubetas de blanqueamiento

Plásticos disponibles

## NOTAS IMPORTANTES

- 1.- Es muy importante usar el spray antiadherente con los plásticos tipo mouthguard. Con esto Ud. Prolongará la vida de su goma del marco, y podrá separar los plásticos de los modelos con mayor facilidad. Esta ventaja también se obtiene en el uso con otros materiales. La experiencia le ayudará.
- 2.- Con el uso tendrá que cambiar la goma del marco.  
Cuando quite la goma vieja quite también los restos de adhesivo del metal. El papel lija es muy útil para esto. Para pegar la goma nueva utilice adhesivo para goma. Estos repuestos están disponibles en el depósito en el que compró el aparato.
- 3.- Ocasionalmente los plásticos tipo CLEAR pueden absorber humedad. Esto produce burbujas en el plástico en el proceso de calentamiento. El plástico se seca poniéndolo en un horno a 70°C durante 1 hora.
- 4.- DENTAFLUX THE MACHINE sólo utiliza materiales de alta calidad. Aún así, después de varios años de uso, la resistencia o alguna otra parte del aparato pueden estropearse. Las que no puedan repararse estarán disponibles en su distribuidor para una reparación inmediata.
- 5.- El eje por el que sube y baja el marco deberá ser engrasado periódicamente. Utilice un aceite ligero para esto.
- 6.- Si Ud. Tiene algún problema o duda que no pueda resolver su distribuidor, no dude en consultarnos en el número: 914660302.

## THE MACHINE

### PARTE 1 PASOS PRELIMINARES

#### A

The Machine se le envió totalmente preparada para su uso. Sólo unos simples pasos de colocación son necesarios.

#### B

Saque las asas de la bolsa de plástico de las muestras. **Ponga dos en la parte trasera** del marco, junto al eje. **Y la tercera en la parte delantera**, en un lado y otro según sea zurdo o no. Hay otra pieza para colocar en la pieza superior, donde se aloja la resistencia.

#### C

Enchufe la máquina a la red

#### D

Tenga cuidado de no tocar la pieza superior donde se aloja la resistencia, una vez que la máquina lleve funcionando por un tiempo. Esta parte sólo puede tocarse mediante el asa. Alcanza temperatura alta y puede producir quemaduras

## PARTE 2 INSTRUCCIONES BASICAS

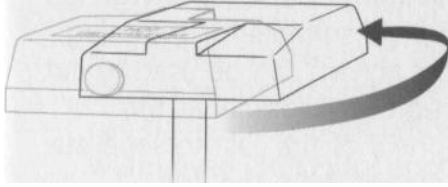

1.- Gire la mampara superior, donde se aloja la resistencia, hacia atrás y encienda la resistencia (botón heater). El aparato necesitará unos 3 minutos para calentarse. Mientras se produce Ud. Realiza los pasos 2 a 5. El piloto indica si la resistencia está conectada o no.

2.- Coloque el plástico elegido en el marco. Para abrir el marco hay que retirar hacia delante el tornillo y la tuerca de cierre. Se coloca el plástico de modo que esté centrado y se cierra.

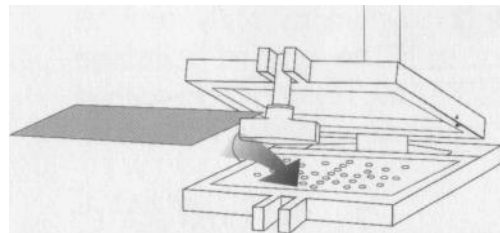
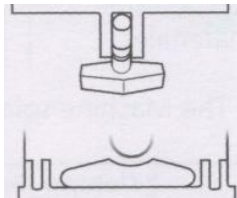

3.- Coja el marco por las dos asas traseras y elévelo hacia la resistencia hasta que note un clic de ajuste, y vea que queda sujeto. Se sube mediante las dos asas de atrás.

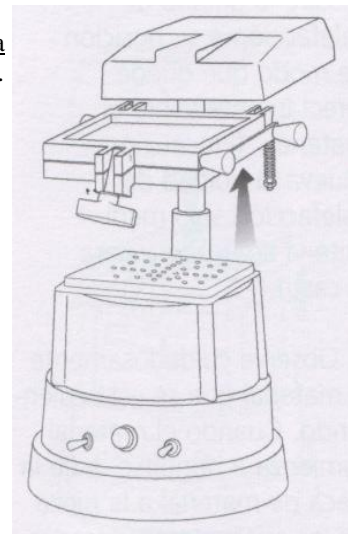

4.- Coloque el modelo o modelos en la superficie agujereada. El aparato admite 1 (ó 2 pequeños, si pone dos, se deben colocar diagonalmente, con una ligera separación entre ellos). Los modelos deben estar recortados y con la base plana. Para placas rígidas hay que aliviar las retenciones del modelo, de este modo poder separarlo del plástico. Esto se hace con Pasta refractaria Dentaflux. Puede hacerse una perforación en la parte palatal del modelo para aumentar la succión.

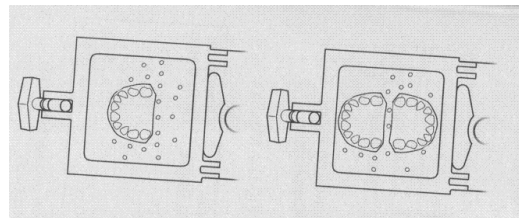

5.- Gire la resistencia hasta ponerla sobre el plástico.

Precauciones:

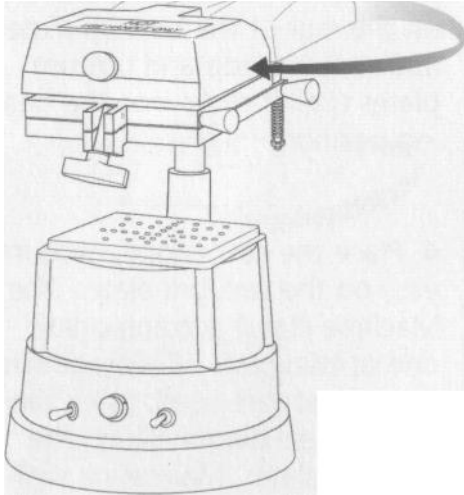

- 1) El alojamiento de la resistencia solo puede moverse mediante el asa para tal efecto ya que adquiere mucha temperatura.
- 2) No deje el aparato calentando el plástico si tiene que hacer otra cosa, ya que si se sobrecalienta, el plástico quedará inútil. En casos extremos puede incluso fundirse y meterse por los agujeros de succión estropeando el motor de succión.

6.- Vigile el plástico mientras éste se calienta (hasta 2 minutos según el plástico). Cuando el plástico empieza a caer, hasta unos 2 cm desde su posición inicial o sobrepase el borde inferior del marco, en los más gruesos, debe encender el motor de succión y bajar el marco (cogiéndolo de las asas traseras). Como norma general la experiencia le indicará el nivel de calentamiento requerido para cada plástico. En los finos, 0.5mm (.020) COPYNG y 0.5mm (020) provisionales (TEMP SPLINT) no hace falta que se abombe para que esté listo.

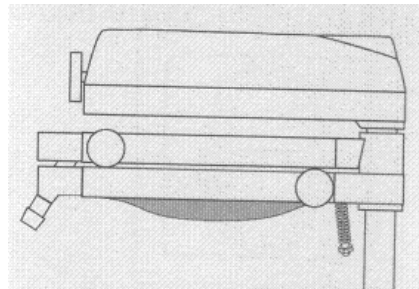

En las máquinas nuevas los tornillos que sujetan el marco al eje vertical pueden estar muy apretados, haciendo que se agarrote al subir y bajar el marco, o muy flojos evitando que el marco quede sujeto arriba. Se puede ajustar fácilmente.

**7.- DEBE DEJAR LA RESISTENCIA ENCENDIDA SOBRE EL PLASTICO CON LA ASPIRACION ENCENDIDA HASTA ESTAR SEGURO DE QUE ADPTACION SEA OPTIMA (10-15 SEG.)**

8.- Gire la resistencia hacia atrás. Deje que se enfríe el plástico con el motor de succión encendido durante 30 segundos. Si no va a hacer más adaptaciones, apague la resistencia.

9.- Apague el motor. Afloje el marco y saque la adaptación. Deje el marco abierto para que se enfríe la goma.

10.- Para separar el plástico del modelo, primero quite todo el material sobrante. Corte lo más cerca posible del modelo.

11.- Existe un disco especial para cortar plásticos, un cuchillo o una fresa pueden servir también según el plástico.

## **PLANCHAS BASES**

Plásticos:

1.5mm placa base (.060 rosa), 2.0mm placa base(080 rosa), ó 2.5mm placa base (100 rosa)

La técnica básica es común y ya está explicada. Estas son notas adicionales para este uso.

### **MATERIAL:**

Existen distintos grosores según se desee la rigidez del resultado. Así para inferiores suelen emplearse los más gruesos. Cuando separe el plástico del modelo observará que el material se corta y repasa con facilidad y que no es tan frágil como las antiguas trucas. Las planchas rosa embotan las fresas de corte o terminado para lo que hay un disco especial para este uso. Si se quiere readaptar alguna zona puede calentarse con llama y luego ajustarse con los dedos. No hace falta usar estabilizares como se usaban en la técnica antigua. Una vez frío es dimensionalmente estable por debajo de 80°C. La plancha no funde ni se pega el modelo durante el tratamiento. Este material se acopla tan bien a la mucosa que el dentista no necesita usar polvos.

### **PASTA REFRACTARIA**

Para la obtención de planchas base parciales o en los casos de completas que tengan retenciones, éstas deben eliminarse con el uso de la pasta refractaria. En general hay que cubrir todas las zonas donde no se necesita adaptación, para facilitar la separación del modelo. Para este uso existe una masilla refractaria de la casa Dentaflux muy práctica debido a su moldeabilidad y resistencia al calor. No use cera ni otra sustancia que fundirían con el calor.

### **REFUERZO**

A veces es necesario un refuerzo en las placas parciales. Utilice el alambre normal de refuerzo, que se sujeta al material por dos o tres puntos con acrílico curado en frío o cera. El monómero de curado en frío puede aplicarse con un cepillo sobre el área lingual y añadir el polvo para obtener la dureza adicional.

### **TERMINADO**

Aunque normalmente no es necesario, es otra ventaja sobre los materiales tradicionales, puede pulirse el perímetro con pómez y cepillo.

NOTA: en casos de muy graves angulaciones, la superficie del material puede ser arenada para incrementar la adherencia a la cera.

### **TECNICA DE DEJAR UNA CAMARA**

Fórmese una cámara de espaciamento en el modelo y cementese en su lugar antes de adaptar el material plástico. Con ello eliminamos la necesidad de quitar la zona palatal cuando el producto vuelve para terminarse. El Sistema ofrece un grosor uniforme sobre el área palatal. Para terminar, simplemente ponga una plancha de cera para una forma rugosa en el paladar y proceda como de costumbre.

## CUBETAS INDIVIDUALES

Plásticos :100 ROSA (2.5mm), 125 AZUL (3.0mm) o 150 azul (4.0mm).

THE MACHINE le permite obtener de una forma rápida y precisa cubetas individuales y con un costo menor. No se precisa pintar el modelo, hacer adaptaciones manuales, esperar a que el material polimerice ni pulir. La adaptación recortada produce una cubeta individual con un lustre óptimo.

1.- El modelo se prepara del modo usual. Nosotros sugerimos recortar el modelo hasta la altura deseada en las zonas labial y bucal. Esto facilita el trabajo.

2.- Con un trozo de plancha sobrante se hace el asa:  
Sujete esta asa al modelo, de forma vertical, con un poco de cera, en la zona oclusal anterior. Si el modelo está húmedo, puede ser necesario hacer un pequeño surco donde insertar la base del asa y así asegurarse la estabilidad de ésta y evitar que plástico al bajar la desplace hacia un lado. En cubetas rápidas, el asa puede pegarse al margen lingual de las piezas anteriores. El asa también puede pegarse, una vez terminada la adaptación, calentándola primero para homogeneizar superficies.

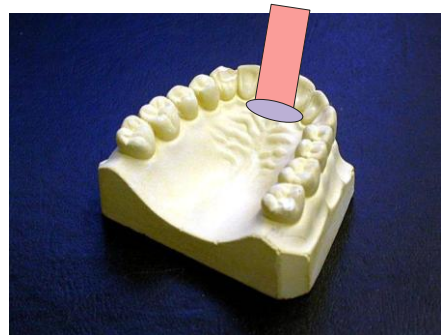

NOTA: El asa puede hacerse de resina autopolimerizable una vez hecha la adaptación.

3.- Para dejar el alivio, utilice goma espuma húmeda (esto crea rugosidad retentiva), y si quiere asegurarse la separación o un alivio mayor en alguna zona ponga en ella masilla refractaria. El plástico que será el asa, se saca a través de ña gomaespuma. En angulaciones linguales muy profundas se recomienda rellenarlas con masilla refractaria, sino hace falta un ajuste de la cavidad.

4.- La adaptación se realiza ahora. El asa quedará formando un todo con la cubeta

5.- Una vez hecha la adaptación, y con el material aún caliente, doble el asa hasta el nivel requerido.

6.- Para cortar alrededor del modelo puede usarse un disco o una fresa de corte, la fresa de corte debe tener las estrías amplias para que no se embote, son útiles las de forma de pirámide, también puede usarse un disco, DENTAFLUX tiene un disco especial para este uso. Otra alternativa para el corte es hacerlo con un lápiz de soldar (los hay en cualquier ferretería), que al calentar mucho la punta, funden el plástico.

7.- Después de separar del modelo, una fresa de repaso o una sierra de escayola sirven para cortar alrededor del área lingual a la altura deseada. Corte el extremo interior del asa. Sobresaldrá debido a que estaba protegido con cera. NOTA: Si la cubeta va a ser empleada para una impresión con alginato, pueden perforarse retenciones con una fresa #8 redonda. El interior de la cubeta puede ser arenada para crear la rugosidad deseada. Si se quiere poner topes tipo rimlock hágalos con hilo de cera. La cubeta pueden calentarse con una llama para hacer pequeños ajustes.

## **TECNICA PARA LOS SIGUIENTES USOS**

### **ELEVADOR DE MORDIDA** **FERULA RIGIDA PARA BRUXISTAS** **MATENEDORES DE ESPACIO** **FERULA PARA ESTABILIZACION PERIODONTAL** **CORRECTORES DE OCLUSION** **PARCIAL PROVISIONAL**

Estos usos se realizan con los plásticos tipo CLEAR. Existen en grosores: 1.5mm(060), 2.0mm (080), 2.5mm (100), 3.0mm (120) y 4.0mm (150).

1.- La técnica básica es la común, excepto en que el modelo debe ser aliviado en las zonas labial y bucal casi hasta el nivel oclusal. Dejar sólo al aire la zona que deseamos que se cubra. Aliviando todo lo innecesario facilitamos la separación del modelo.

2.- Tras realizar la adaptación, se repasa la aplicación hasta el nivel deseado. Sobre el modelo puede hacerse una roza en el nivel deseado, esta marca se duplica en el plástico con que se facilita el repaso. Cuando se realizan elevadores de mordida, o alteradores de planos oclusales, se puede dejar la zona posterior un poco más larga para aumentar la estabilidad. Para elevar la mordida más de 1 mm, que es el grosor normal resultante, puede poner resina auto de curación en frío sobre las zonas oclusales. También puede realizar una segunda adaptación de la forma siguiente: tras terminar la primera adaptación, sepárela del modelo y realice una segunda adaptación, repase ambas y ponga una sobre otra y suéldelas con resina auto, dejando la altura que busquemos. Con éste método podrá elevar la mordida la altura que desee, y mantener una superficie oclusal natural.

En la elaboración de parciales provisionales, realice la adaptación, recorte a la altura deseada y coloque en el modelo. Si al modelo le faltan dientes, los podemos poner sujetándolos con cera, escayola o resina auto. Para los retenes de ortodoncia y mantenedores de espacio el modelo debe estar muy aliviado en todas las retenciones.

NOTA: Los plásticos rosas pueden usarse para los parciales y así obtener una mayor dureza. Las planchas de cubetas, al ser más rígidas, han de calentarse más para que la adaptación sea óptima. Si utiliza resina auto, puede acelerar la polimerización aplicando presión a 50°C.



## **PLACAS DE CIRUGIA**

The Machine es un aparato muy versátil y puede realizar otras aplicaciones de mucho uso en la odontología moderna. Con los plásticos tipo 1.5mm (060) CLEAR y 2.0mm (080) CLEAR se pueden realizar las planchas base transparente de modo que no interfiera la visión durante la intervención. La técnica comienza después de que se ha realizado y cocido la primera prueba y se ha recortado el modelo. Ahora se toma una impresión del modelo, preferiblemente con alginato.

Se vacía. Se adapta el material plástico. Y el repaso de la férula puede realizarse con los métodos tradicionales.

El pulido de los bordes se realiza con piedra pómez y un cepillo.

AVISO SOBRE LOS CLEAR MATERIAL:

En condiciones de humedad, el CLEAR material puede absorberla. El resultado es la formación de pequeñas burbujas durante el proceso de calentamiento. El material es recuperable secándolo a 60°C (calor seco) durante 1 hora y dejándolo enfriar.

## **FERULAS DE RELAJACION BLANDAS** **PROTECTORES BUCALES**

Material: 3.0mm mouthguard (120), 3.5mm mouthguard (150) o de colores

1.- Recorte el modelo para dejarlo lo más bajo posible.

NOTA: Con el fin de marcar los protectores, por ejemplo dentro de un equipo deportivo, puede marcarse el modelo con surcos. Las marcas se hacen en la parte lingual cerca del margen gingival.

2.- Puede rociar el modelo con spray de silicona para que la adaptación quede más transparente.

3.- Realice la adaptación

4.- Puede enfriarla más rápidamente bajo un chorro de agua.

5.- Corte el material sobrante con una tijeras al nivel deseado.

6.- Los bordes ásperos pueden suavizarse con una punta

7.- Si se quiere registrar las marcas oclusales hay que montar los modelos en un articulador, calentar la zona oclusal del plástico con un mechero y cerrar el articulador la profundidad deseada.

## **PUENTES Y CORONAS PROVISIONALES**

Material: 0.5mm Provisionales (020 Temp Splint)

- 1.- Hay que tomar una impresión antes de preparar los dientes. Se vacía. Puede trabajarse sobre todo el arco o sobre parte.
- 2.- Si vamos a montar el puente en una zona endentada, se debe colocar dientes de resina, con cera en la forma en que queremos que sea el puente. Como siempre hay que recortar el modelo lo más posible. Puede ser interesante realizar una oquedad en la zona del paladar para ayudar a la succión.
- 3- Proceda a la adaptación del modo acostumbrado.
- 4.- Mediante unas tijeras y un cuchillo recorte el material sobrante y sepárelo del modelo. Tenga cuidado de no romper el modelo durante la separación.
- 5.- Si la adaptación se realiza por un laboratorio, se debe enviar a la clínica tal cual está ahora.
- 6.- Debe cubrir uno o dos dientes a cada lado, y 35mm de tejido gingival.
- 7.- Durante la preparación, la funda se puede poner en boca para tener una referencia de los bordes. La funda provee una forma transparente de la anatomía y permite formar una perfecta oclusión.
- 8.- Después, de recortada la adaptación, se lubrica. Con el tono adecuado de resina auto se echa alternativamente polvo y líquido hasta la altura del tejido gingival. Si hay burbujas ahora, se ven claramente. Cuando la resina empieza a coger consistencia, se introduce en boca.
- 9.- La relación correcta se establece en la boca. Todo ha de estar cubierto y no quedar espacios vacíos ni burbujas. Cuando la resina empieza a curarse se saca de la adaptación para asegurarnos de no se funda con los dientes..
- 10.- La temperatura de curado se puede notar a través del plástico, y adquiere la rigidez suficiente para sacarlo de boca antes de coger la temperatura máxima de curado. Así evitamos molestias al paciente.
- 11.- Después de sacar la adaptación de la boca, hay que dejarla que polimerice por completo en agua caliente o recipiente a presión.
- 12.- Cuando la resina esté totalmente polimerizada se puede sacar del plástico. El provisional sale con aspecto pulido. Sólo hará falta recortar los márgenes y agrandar los espacios con un disco.
- 13.- Sólo hace falta cementarlo en boca del modo normal.

## **FUNDA PARA FLUORIZACION** **FUNDA PARA INTERVENCIONES QUIRURGICAS**

El material empleado para esta técnica es el TEMP. SPLINT. Este material produce una funda muy fina que se adapta óptimamente a dientes y tejidos. No altera nada la oclusión, y no altera ningún movimiento. Con este material se pueden obtener multitud de usos en clínica no descritos en este folleto.

1.- La obtención de la adaptación para fluorizaciones se consigue del modo tradicional. Se recorta con un par de tijeras.

2.- El modelo debe prepararse de la forma siguiente:

- a) Si la funda va a emplearse para retén o presionar alguna zona endentada, la adaptación se realiza sobre un modelo al que se le han quitado los dientes en cuestión y con un cuchillo se ha formado la zona resultante. Otro método es tomar la impresión quirúrgica. Del vaciado subsiguiente se realiza la adaptación. El espacio para el flúor u otro medicamento se crea poniendo Pasta refractaria sobre el modelo antes de adaptar.
- b) Si la funda se va a usar para retener un medicamento en posición, como en el caso de intervenciones periodontales, se pone un poco de pasta refractaria en la localización donde irá el medicamento. De este modo dejamos espacio.

NOTA: Para una mayor adaptación hay que reducir lo más posible la altura del modelo, y realizar una oquedad en el área palatal, antes de adaptar.

## DUPLICADOS

Plásticos tipo copying.

Esta técnica también puede usarse para obtener una base para coronas veneer, para coronas telescópicas, duplicados de modelos y puentes de una sola pieza. Así como cofias para porcelana.

El material tipo copying, adecuado para esta técnica ofrece una adaptación perfecta estabilidad dimensional y completa calcinabilidad. Las copias pueden cogerse sin que se distorsione el producto. Los márgenes de los muñones pueden verse a través del material. El cuello se pone perfectamente debido a la base tan estable que provee. Por ejemplo, ventanas en los veneers se pueden realizar rápidamente y con facilidad quitando el plástico de la zona.

El copying material también puede usarse para la técnica de elaboración de puentes provisionales. Ya que la resina auto no se adhiere al material.

1.- Monte el o los muñones sobre pasta refractaria que actúa como pie soporte. Use una pequeña bolita para cada muñón. Las zonas retentivas que pudiera haber hay que aliviarlas con pasta refractaria. Se recomienda pintar los muñones con un barniz como el de uñas.

2.- Rocíe las piezas colocadas en THE MACHINE con spray antiadherente. Los muñones han de colocarse de una forma centrada y equidistante unas de otras.

3.- Proceda a realizar la adaptación de la forma normal. La resistencia ha de estar totalmente precalentada (rojo incandescente) antes de aplicarla al plástico. El copying material necesitará un minuto y medio antes de estar listo para bajar. El material, en el proceso de calentamiento, se arruga, sube y después baja a su nivel original. En este momento se puede proceder a la adaptación. Si se deja caer más de la cuenta al calentar, el resultado quedará muy fino e incluso se rasgará.

Este material se arruga antes de coger un aspecto transparente y de abombarse.

4.- Después de realizar la adaptación y de retirar la resistencia, deje enfriar el plástico durante 30 a 60 sg. Con el motor funcionando. El enfriamiento puede acelerarse aplicando un chorro de aire sobre el plástico. El material adquiere un aspecto traslúcido mientras se enfría. Así se puede quitar de THE MACHINE.

5.- Si se ha aliviado bien los muñones, solo con tirar de ellos por atrás se despegan del plástico.

6.- Con unas tijeras corte la parte de plancha de cada muñón.

7.- Las adaptaciones individuales pueden separarse de sus muñones cortando el plástico con un instrumento caliente a no menos de 1mm bajo el cuello. Antes de separar se recomienda pintar el margen con un lápiz sobre el plástico para luego saber hasta donde cortar.

8.- El repaso final del margen puede realizarse con unas tijeras curvas.

9.- Rocíe el muñón con spray antiadherente. Coloque el plástico sobre el muñón y, con cera termínelo para el uso que desee, bien veneer, corona, duplicado...., Puede usar cualquier forma de retención.

10.- Proceda como de costumbre para realizar el trabajo. Antes de colar debe rociar con spray para asegurarse una superficie suave y sin burbujas.

## **INSTRUCCIONES PARA LA ELABORACION DE LA FERULA DE BLANQUEAMIENTO**

Las férulas de blanqueamiento se confeccionan con los plásticos 060 mouthguard, 080 mouthguard, y en los casos que se quiera poner una férula muy fina aún disminuyendo la efectividad (ya que se pierde más líquido) puede usarse los 020 copying.

El procedimiento de adaptación del plástico al modelo está indicado en las instrucciones de la máquina. Es similar que para que la obtención de cualquier otro uso con la salvedad de que los plásticos blancos, una vez calientes son muy pegajosos y tanto sobre el modelo como sobre la goma del marco de THE MACHINE hay que rociar con spray antiadherente atóxico. El barniz común no está indicado ya que disminuye mucho la porosidad de la escayola, necesaria para que la adaptación sea óptima.

La férula puede realizarse poniendo o no una goma espuma seca sobre el modelo, con lo que hará el efecto de esponja en la férula terminada. La goma espuma tiene como ventaja que el líquido BLADEN empapa en ella y evitamos lavarlos con la saliva antes de tiempo. El tratamiento es así, más intenso. Los inconvenientes son dos: el resultado es más grueso, por lo tanto más molesto, y es menos estético. Hay gente que opina que es sucio, ya que no se puede limpiar. En cualquier caso, si se pone goma espuma hay que dejar lo molares sin ponerla para que la férula tenga puntos de sujeción bien adaptados.

Si no se desea poner goma espuma interesa pintar los dientes con laca de uñas, pero no las encías. Con esto conseguimos un pequeño alivio para BLADEN, el gel blanqueante.

El primer corte con tijera, fresa o bisturí caliente, se hace a unos 5 mm bajo cuellos para que con el pulido se realiza con los métodos normales (una piedra.....) quede a unos 2mm.

Interesa guardar los modelos por si el paciente pierde la férula.

Please read carefully this instructions before connecting to the Light source.

The use of the machine is easy and can be learned in few minutes with this instructions.

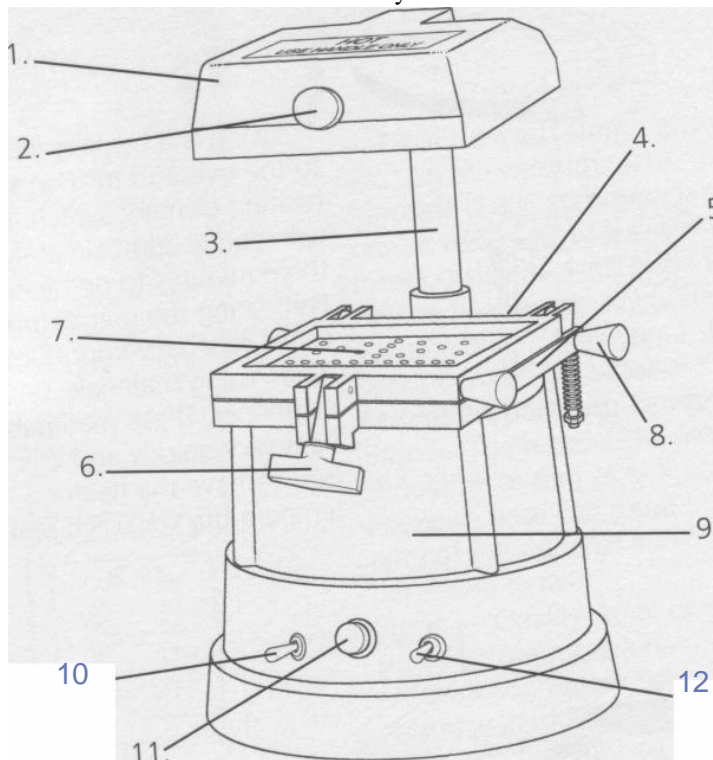

- 1.-heater
- 2.-heater andel
- 3.-axis vertica
- 4.-upper frame
- 5.-lower frame
- 6.-frame closer
- 7.-suction base
- 8.-frame andel
- 9.-body (motor)
- 10- heater switch
- 11- heater lamp
- 12-suction motor switch

## INDEX

Important notes

Instalation

Basic instructions

Uses:

Baseplate

Custom trays

Other rigid uses

Surgery trays

Bruxism flexible trays and sport protectors

Temporary crowns and bridges

Adaptations for surgery procedures

Duplicates

Whitening trays

Sheets avaiable

## IMPORTANT NOTES

- 1.- When using mouthguard materials it is recommended to use a silicon spray over the model and over the frame's rubber. It make longer self life of the rubber and make easier the separation between the plastic and the model. Anyway the experience Hill help you.
- 2.- With the time the rubber of the frame should be changed. Remove also the adhesive rest. Any abrasive can help you. To join the new rubber use an adhesive apropiate. You can get it in the depot you purchased the machina.
- 3.- The clear materials (rigid and transparent) can absorbe ambiantal humidity, This create bubbles when heated. If it is not too wetted, can be dried in a home use oven keeping at 60-70°C during 1 hour, as it is said in the plastic sheets box.
- 4.- Dentaflux the Machine just use high quality materials, but anyway after years of use the heater or suction motor could need a change. The spare pieces are aviable for an inmediate repair.
- 5.- The vertical axis should be oiled frequently with an Light oil.
- 6.- If you have any doubt that your depot cannot solve you can freely contact us at 34916289399 (english, french or spanish)

## INSTALATION

A

The machine is ready to use . Just few steps are necesry.

B

Get the handles from the bag, **place two in the back zone of the frame** (near the vertical axis) **and one in the front part**, in the right or left hole depending you are lefty or not. There are another handel to be placed in the heater head.

C

Connect to the Light source

D

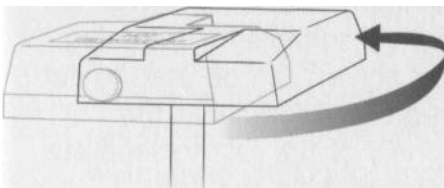

Ones the heater works just touch the head with the handle. This piece gets very hot.

## BASIC INSTRUCTIONS

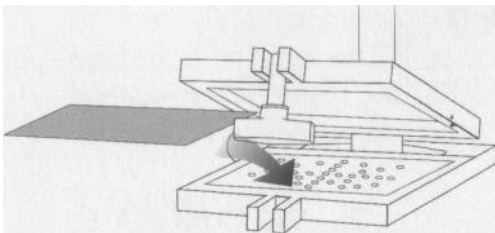

1.- Turn the head to the back and switch on the heater. The unit will need a couple of minutes to heat. Meanwhile you can do the steps 2 to 5. The lamp indicates if the heater is connected or not.

2.- Place the selected plastic sheet inside the frame and close it. To open the frame you should free it from frame closer.

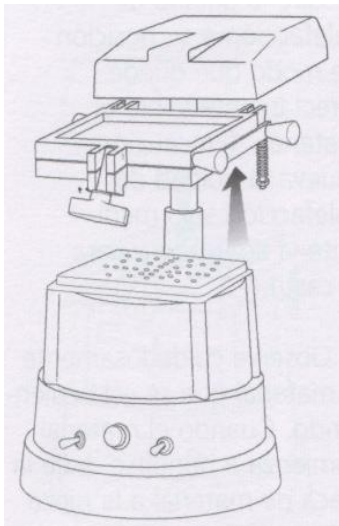

3.- **Place two handles near the vertical axis and just one to open and close the frame.** By the two handles near the vertical axis, put the frame up until a click is heard. You will see how it gets fixed. Sometimes the

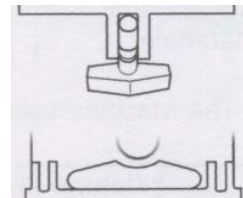

new machines can be hard to elevate the frame. Please check the screws, they could be too tightened.

4.- Place the model (perhaps two models could fit) over the suction base. The machine let two models if they are small and should be placed in diagonal with a small separation between them. The models must be always trimmed leaving just the area to duplicate. When using rigid sheets, the retentions must be covered with refractory mass to let separate the model from the plastic after the adaptation is done. If a hole is done in the palatal area, it helps the suction to a better work.

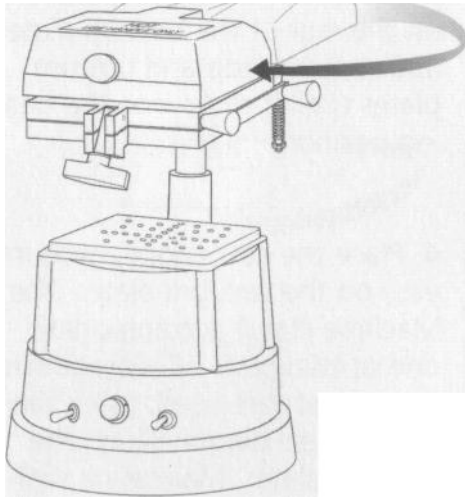
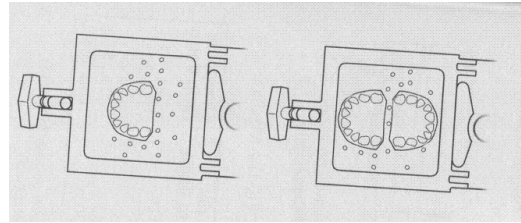

5.- Place the heater over the plastic.

**PRECAUTION:** the heater can be turned only with the handle to avoid harm.

Do not let the plastic heating unattended, if overheated the plastic will be useless and with time it will melt, goes through the holes towards the motor and destroy it.

6.- When the plastic starts to fall, switch on the suction, and by the two posterior handles set down the frame. The

experience will show when the plastic is ready for adaptation. The thinnest ones (0.20 or 0.5mm) just need to be soft if touched below. As the plastic is thicker it needs to fall. The thickest as the mouthguard 150 (3.5mm) can drop 2-3cm before adapting.

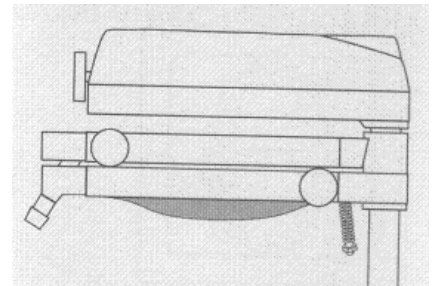

7.- LEAVE THE HEATER AND SUCTION CONNECTED DURING 10-15SG, UNTIL THE ADAPTATION IS COMPLETED.

8.- Turn back the head. Leave the plastic to cool with the suction connected during 30 sg.

9.- Switch off the motor. Take out the adaptation and leave the frame open to get cool.

10.- To separate the plastic from the model. If a mouthguard material has been used, just let it cool and separate, the plastic will keep the form, cut with scissors and finish. If a thin plastic has been used a knife can be useful to cut it. If a rigid plastic has been used, a refractory paste should be used to let separate the model from the plastic.

11.- There is a special disc to cut plastics. Depending of the sheet, a knife or a bur can be useful.



## BASEPLATES

Plastic: 1.5mm base material (.060 white), 2.0mm base material (080 white), 2.5mm base material (100 pink)

The basic technique is the common one and has been explained. Here there are just additional notes for this specific use.

### Material

There are different thickness depending of the rigidity desired in the adaptation. For lower should be used the thickers. When the plastic is removed from the model, you can see the cutting and finishing is easy, and it is not as fragil as the old baseplates. When this material is cutted with a bur, it melts around the bur. There are specials discs designhed for this use. If a specific area must be readapted, it can be done heating with a flame and adapting with the fingers.. Stabilizers are not needed. When the adaptation is cool it is stable. The sheet does not bond the model neither melt during the adaptation process. The adaptation fits so well to the soft tissue and powders are not needed.

### Refractory mass:

For all models with retentive areas, this should be covered with refractory mass. If the mass is not used will be not possible to separate the adapted plastic to the model. Wax should not be used because it will melt and go to the suction motor.

### Reinforze

Sometimes it is necessary to place a reinforze. Use the regular wire that would be fixed to the plastic in 2 or 3 points with cold cure acrylic or wax. Apply the monomer with a brush over the plastic in the lingual area and add the powder to get an additional strength.

### Finishing

The borders can be finished with pomez and a brush. In special cases the surface can be sand blastered to get more rugosity.

### To maintain a chamber:

Place a chamber over the model and bond it before adapt the plastic. With this we avoid removing the palatal area when the product comes back for finishing. We will get a uniform thickness in the palatal area. For finishing, just place a sheet wax for rugosity and continue with the common way.

## CUSTOM TRAYS

Plastic: 100 pink (2.5mm),125 blue (3.0mm) 150 blue (4mm)

THE MACHINE lets you get quickly and accurated custom trays with a low cost. It is not necessary any painting, hand adaptations, wait for polimerization or polish. The tray is just the adaptation cut.

1.- The model must be trimmed in the usual way. We recommend to trim the model as soon as possible leaving just the area to duplicate. This will easier the work.

2.- With a rectangle of any old sheet we will make the handle: fix the rectangle **vertically**, in the oclusal area, with wax. If the model is wet, can be necessary to make a little hole where is some inserted the handle, and fix it, avoiding that the piece get down when the sheet is adapted. In quick trays, the handle can be bonded to the lingual margin of the anterior teeth.

The handle can be made also with autocure resin.

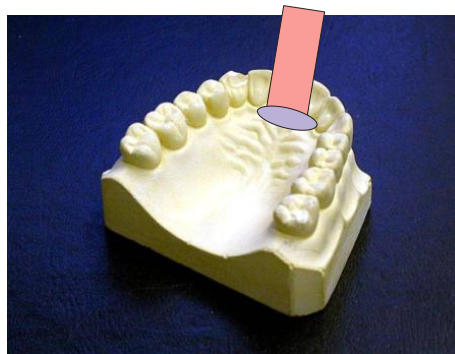

3.- To leave space between the the adaptation and the model, wet foam can be used. This creates also rugosity. And in any special area to cover use refractory mass. Break the foam and pass the piece that will make the handle trough the foam.

4.- In deep angles it is recommended to cover with refractory mass if not necessary a good adaptation.

5.- Adapt the sheet. The “handle” will be fushed with the sheet, vertically. As it is hot, bend it as desired.

6.- To cut the material a disc can be used or a bur, but with with wide ways to avoid the plastic block it. DENTAFLUX has a special disc for this use. A soldering pencil is also suitable (available in any hardware shop), that will melt the plastic for cutting.

7.- Any finishing bur leaves the borders smooth. NOTE: if the tray will be used with alginate, retentions can be made with a round n°8 bur. Inside could be sanded and can be placed cords with wax

### **TECHNIQUE FOR THE FOLLOWING USES**

#### **BITE ELEVATOR** **RIGID ADAPTATION FOR BRUXIST** **SPACE MAINTAINERS** **ADAPTATION FOR PERIODONTAL STABILIZATION** **OCCLUSION CORRECTORS** **TEMPORARY PARTIAL**

Plastics: the sheets used are the clear ones. They are available in the following thickness 1.5mm (060), 2.0mm (080), 2.5mm (100), 3.0mm (120) and 4.0mm (150)

1.- The basic technique is the same but in this uses the model should be trimmed or covered with refractory mass leaving free only the area to adapt. Covering the other areas, the separation from the model will be easier.

2.- After adapt the plastic, cut the plastic until the desired level. A small sulcus can be made on the model. This will create a mark on the plastic to follow. For bite elevators, or to modificate oclusionation planes, you can leave the posterior zone longer to increase the stability. If you need to elevate the bite more than 1mm, that is the regular thickness obtained, autocure resin can be placed. Also a second adaptation can be made, after finish the first, separate from the model and make another adaptation. Finish the borders of both. Place one over the other and bond with autocure resin with the height desired and with a natural occlusion.

In temporary partials, if there are missing teeth, sintetic teeth can be placed on the model with wax, plaster or resin. For ortho retainers and space maintainers the model must be covered in all sharp areas.

NOTE: The 060, 080 or 100 pink can be used for extra hardness. The adaptation can be inserted to cure auto resin at 50°C.

### **SURGERY ADAPTATIONS**

The machine is so flexible and can make manu others uses in modern odontology. With the plastics 060 Clear (1.5mm) or 080 Clear (2.0mm) transparent adaptations can be done.

Obtain the first sample and boil it. Get an impression of the model with alginate.

Get the plaster model and adapt the sheet. Finish the adaptation in the usual way. Pomez can be useful.

NOTE Over clear materials: can absorb humidity from air. This produces small bubbles when heated. If it is not too wetted can be dried placing at 60°C 1 hour, and leave to cool.

## **SOFT BRUXISM ADAPTATIONS. SPORT PROTECTORS**

Plastic: 120 mouthguard (3.0mm), 150 mouthguard (3.5mm). Also coloured.

1.- Trim the model to leave it as low as possible.

NOTE: If you want to mark the adaptation, for example into a sport team, marks can be done on the model in the lingual area near the gingival margin. This will be duplicated in the protector.

2.- You can use silicone spray over the model. This produce more transparent adaptations.

3.- Adapt the sheet

4.- Can be cooled quickly under cool water.

5.- Cut the material with hard scissors.

6.- The borders can be finished with any usual piece.

7.- If you want to register occlusion areas, the adaptation should be mounted on the articulator, heat the area to soften it, and close the articulator marking the plastic until the height desired.

## **TEMPORARY CROWNS AND BRIDGES**

Plastics: 020 temp splint (0.5mm)

1.- Take an impression before prepare the teeth. Obtain the plaster model. You can work over all arch or over a special area.

2.- If a bridge will be mounted over a edentated area, sintetic teeth should be placed in the model to remplace the missing teeth. Can be fixed with wax. As in all techniques the model should be trimmed as deep as possible. A hole in the palatal area will help suction if necessary.

3.- Adapt the sheet

4.- Use a scissors or a knife to cut the material. And separate from model. Take care to avoid breaking the model while separation.

5.- If the temporary will be done by a laboratory, it should be sent to the clinc as it is now.

6.- Leave the adaptation to cover 1 or 2 teeth at both sides, and 35mm of soft tissue.

7.- While preparation it can be inserted in the mouth to get references of the borders. The adaptation is a transparent anatomical design that leaves a perfect occlusion.

8.- After trimmed, lubricate it. Place inside the powder and liquid to fill until the soft tissue height. If there are bubbles they can be seen easily now. When the resin starts to harden, place into the mouth.

9.- The exact quantity can be seen into the mouth. All must be covered without spaces or bubbles. When the resin starts to cure, take it out to avoid a bonding with the teeth.

10.- The curing temperature can be noted trough the plastic. It gets enough hardness to get out of mouth before the maximum curing temperature. This way we avoid discomfort to the patient.

11.- After taking out the mouth, leave to cure completely in heat water or under press.

12.- When the resin is completely cured, the plastic can be removed. The temporary will have shiny surface. Just need to trim the margins and widen the interdental spaces with a disc.

13.- Cement in the usual way

## **FLUORIDE TRAYS** **SURGERY APPLICATIONS**

Plastic 020 temp splint (0,5mm)

The adaptation is very thin well adapted to teeth and tissues. Does not alter occlusion neither movements. With this material can be obtained many other uses not said in this notes.

- 1.- The adaptation for customized fluoride trays is done in the usual way, and cut with scissors.
- 2.- Preparation of the model
  1. if the adaptation will be for retainer or to press any edentated area, we must take out first the teeth that will be extracted and with a knife we should prepare the area. Other way is to take a surgery impression, and get the model from the resulting. The space for the fluor or medicament is got by refractory mass before adapting.
  2. if the adaptation is to fix any medicin fixed into an area, as in periodontal procedures, some refractory mass should be placed over the model to leave the space.

NOTE: for best adaptation details, reduce the model height as much as possible, and make a hole in palatal area before adapting.

## **DUPLICATES**

Plastic: 020 copying

This technique can be used also for veneer crowns bases, for telescopic crowns, model duplications and duplicates of 1 only piece. As well as porcelain cores.

The copying material produces an optimal adaptation, dimensional stability and 100% calcination. The copies can be got without alterate the model. The core margins can be seen trough the plastic. The neck is fixed accurately due to the stability of the base. If windows are wanted on the veneers, they are easy got taking out the plastic.

The copying material is also suitable for temporary crown and bridges, because the autocure resin does not bonds to it.

- 1.- Place the cores over refractory mass as base. Use a small ball for each piece. If there are retentive areas, they should be covered with refrac. mass. We recommend to paint the cores with thick nail paint.
- 2.- Spray the cores mounted on the machine with silicone spray. Place the cores separated, and separated from the borders
- 3.- Adapt the plastic. In the heating process, the sheet goes up and then gets theyr initial height, and get a transparent aspect. This time you can adapt it. If you leave to drop, the adaptation will be too thin.
- 4.- After adapt, turn back the heater and leave the suction 30-60 sg. The plastic will get a translucent aspect while cools.
- 5.- If the retain areas have ben covered just pulling back, ca be separated from the plastic.
- 6.- Use a scissors to take out the material.
- 7.- The individual adaptations can be separated from the cores cutting the plastic with any heated instrument, no closer than 1mm under the neck. Before separating paint the margin with a pencil over the plastic to know the level to cut.
- 8.- The final cutting can be done with curved scissors

9.- Spray the core with silicone spray. Place the plastic over the core and with wax , finish it depending the final use desired as veneer, crown, duplicate, etc Any retention system is available.

10.- Use the regular procedure. Before fuse, spray with silicone to assure a smooth surface bubble free.

### **WHITENING TRAYS**

Plastics: 040 mouthguard (1.0mm), 060 Mouthguard (1.5mm), 080 mouthguard (2.0mm). If extra thin tray is desired 020 temp splint (0.5mm) or 020 copying can be used.

The special technique is indicated in the dentaflux whiteners as Bladen or Blanqueamiento dentatech

The technique is the usual. Be careful, the heated soft sheets bonds to everything. The common varnish is not indicated because reduces the plaster porosity and so the suction capacity.

Foam can be placed on the plastic when adapted (see custom trays, but use dry foam). This avoid rinsing the gel too soon, but it can be too thick and less estetic. And it is difficult to clean. Anyway the molars must be left without foam to assure fixation.

To leave space the teeth to be trated should be painted, for example with nail varnish to create space for the gel. LEAVING THE NECKS FREE.

The first cut must be done 5mm under necks so with the finishing leave at 2mm.

We recommend to keep the models to repeat the adaptations if lost

Lis ces instructions avant de l'utilisation de la machine.

### 1. Poignées

Fixer les trois poignées " en forme de larmes " aux orifices filetes situés derrière le cadre pivotant, une avant selon votre préférence. Fixer la poignée ronde dans Torifice central a l'avant de l'unité de chauffage.

### 2 Oü placer l'appareil

Placer la Machine III sur une surface aeree, dans un rayon de 10,16 cm (4 pouces) d'une prise de terre réglemентаire.

Attention : en raison de la température émise par l'unité de chauffage lors de son utilisation, l'appareil ne doit jamais étre place a moins de 15,24 cm d'un mur, placard ou autre équipement. Sous aucun pretexte, l'appareil ne doit étre mis en marche s'il est place sous un meuble ou dans un placard.

### 3. Cordón électrique

a- Raccorder le cordón électrique a la prise située a l'arriere de l'appareil.

b- Brancher l'appareil a la prise de terre du secteur.

Le cordón électrique ne doit jamais se trouver a proximite de l'unité de chauffage, ni a proximite d'aucune autre source de chaleur.

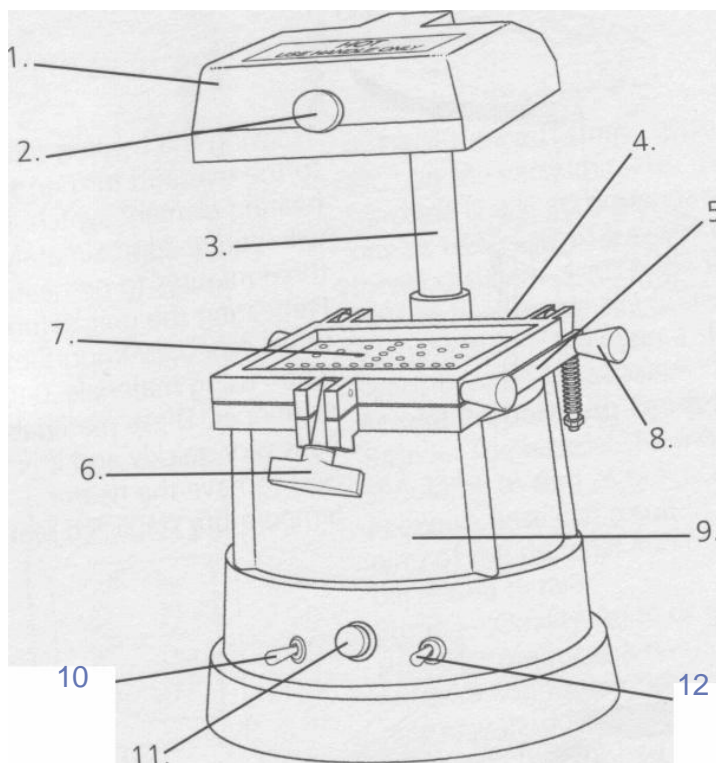

- 1- Unité de chauffage
- 2- Poignée de l'unité de chauffage
- 3- Montant vertical
- 4- Plaque superieur-demarrage automatique
- 5- Plaque inferieur
- 6- Loquet poignée en T
- 7- Plaque d'aspiration
- 8- Poignée en forme de larme (3)
- 9- Base de moulage
- 10- Interrupteur de chauffage
- 11- lumineux de l'unité de chauffage
- 12- interrupteur du motor

Important: Placer seulement 1 ahead et 2 à côté d'axe vertical

## Notes importants

1. mouthguard Lors de l'utilisation des matériaux, il est recommandé d'utiliser un spray de silicone sur le modèle et sur le caoutchouc du cadre. Elle rend plus autonome vie du caoutchouc et de rendre la séparation plus aisée entre le plastique et le modèle. Quoi qu'il en soit la Colline expérience vous aide.

3. Avec le temps, le caoutchouc du cadre doit être changé. Retirez également le reste de l'adhésif. Toute aide que vous pouvez abrasif. Pour rejoindre le nouvel adhésif de caoutchouc utiliser un apropiate. Vous pouvez l'obtenir dans le dépôt que vous avez acheté la machina.

3. Les matériaux transparents (rigides et transparents) peuvent absorber l'humidité de l'environnement, créent des bulles Ce lorsqu'il est chauffé. Si elle est pas trop mouillé, peut être séché dans un four à la maison en gardant à 60-70 ° C utilisation Pendant une heure, comme il est dit des feuilles de plastique dans la boîte.

4. Dentaflux la machine il suffit d'utiliser des matériaux de haute qualité, mais de toute façon, après des années d'utilisation du chauffe-moteur ou aspiration sould besoin d'un changement. Les pièces de rechange sont aviable pour une réparation de inmediate. L'axe vertical 5. doivent être huilés faq souvent Châtain Avec une huile. 6. Si vous avez un doute Cela ne peut pas résoudre votre dépôt, vous pouvez nous contacter librement au 34916289399 (Inglés, français ou espagnol)

## INSTALATION

A

La machine est prête à utiliser. À quelques pas sont necesry .

B

Obtenez les poignées du sac , placer deux dans la zone arrière du cadre (près de l' axe vertical ) et un dans la partie avant , dans la droite ou à gauche, vous êtes trou Selon gaucher ou non . Il y a une autre handel pour être placé dans la tête de chauffage .

C

Connectez-vous à la source de lumière

ré

Ones le chauffage fonctionne juste toucher la tête avec la poignée . Cette pièce devient très chaud .

## ***INSTRUCTIONS D'UTILISATION***

1. Basculer l'unité de chauffage en avant pour atteindre l'interrupteur situé au dos, et mettre en marche. Laisser chauffer pendant 3 minutes. Le préchauffage avant utilisation est spécialement important lors de l'utilisation de matériaux 0,040 ou plus minees. Ces

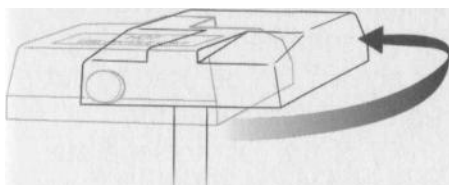

matériaux chauffant très vite, il est recommandé que la température de l'unité de chauffage soit d'abord stabilisée.

2. Soulever la plaque supérieure en tirant sur le loquet.

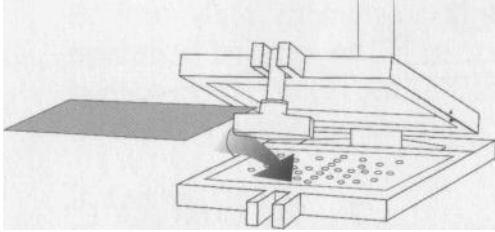

Placer la feuille de matériau de moulage sur la plaque inférieure. Abaisser la plaque supérieure et fermer le loquet.

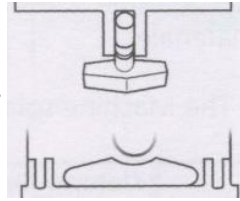

3. Attraper les deux poignées situées à l'arrière de la plaque inférieure et relever les deux plaques ensemble, jusqu'à ce que la position chauffage s'enclenche.

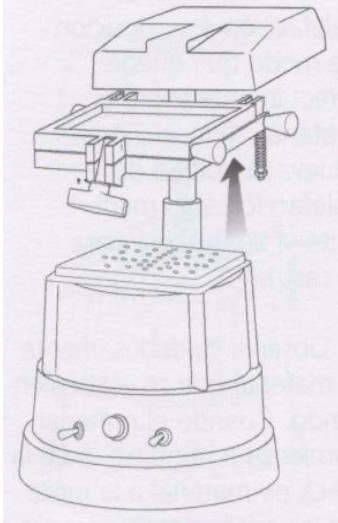

4. Placer le moulage (gypse, pierre dentaire etc.) sur la plaque d'aspiration. La Machine III peut fonctionner avec un ou deux moules de taille moyenne. Dans le cas où deux moules sont utilisés, les placer sur la plaque d'aspiration dos-à-dos en diagonale et en les espagant légèrement.

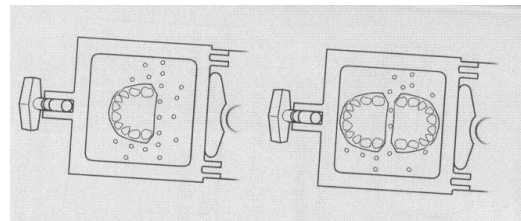

5. Placez le chauffe-eau sur le plastique .

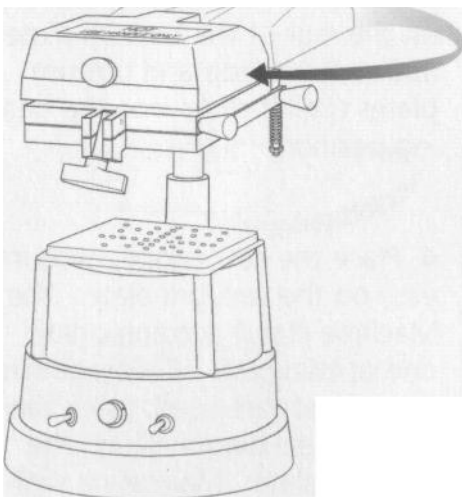

ATTENTION : l'appareil de chauffage peut être activé que hith la poignée pour éviter un préjudice .

Ne laissez pas le chauffage en plastique sans surveillance , si overheate le plastique sera inutile et il va fondre avec le temps , va cuvette des trous vers le moteur et Destroy il .



6. Lorsque le plastique commence à abatre , allumer l'aspiration , et par les deux poignées arrière en Septembre vers le bas du cadre. L'expérience montrera Lorsque le plastique est prêt pour l'adaptation . Les plus minces (020 ou 0.5mm ) juste besoin d' être souple en cas de contact ci-dessous . Comme le plastique est plus épais, il a besoin d'abatre . Les plus épais que le mouthguard 150 ( 3,5 mm ) peut descendre avant d'adapter 2-3cm .

**Préparation du moulage : Base** - Pour obtenir de meilleurs resultáis, la base du moulage Soit être minee. Une base trop épaisse peut donner lieu a une réduction du matériau et/ou a ('imprecisión des détails. **Pierre dentaire** - Il est recommandé d'utiliser une qualité de pierre dentaire et de gypse dure pour obtenir un moulage dur et dense. Des matériaux trop mous peuvent produire de la poussière qui risquerait de s'incruster dans le produit fini. **Bords** - Les bords lisses doivent étre bien plats et coupés a 90°. Il est préférable que la base du moulage soit légèrement évasée vers l'extérieur pour éviter un blocage de l'aspiration qui nuirait a la précision des détails du produit fini. Ceci doit étre effectué au moment du lissage du moulage. **Caractéristiques de la pierre dentaire** - Le moulage doit étre sec.

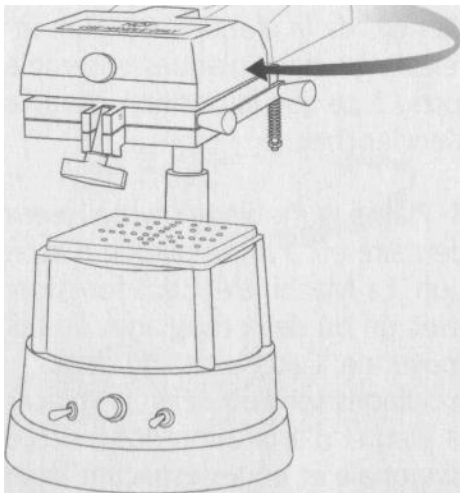

5. Renverser compléte-ment l'unité de chauffage au-dessus du matériau. (Attention : manipuler l'unité de chauffage unique-ment en utilisant les pignées destinées á cet effet.)

6. Surveiller attentivement le chauffage du matériau. Quand le matériau commence á s'affaisser, abaisser la plaque sur le moulage qui se trouve sur la plaque d'aspiration. (Utiliser les poignées situées á l'arrière de la plaque sur laquelle se trouve le matériau.)

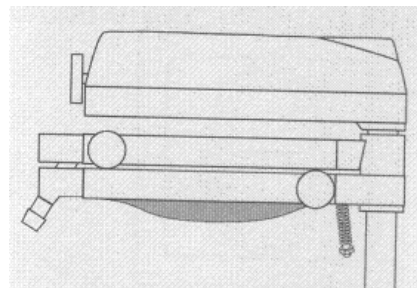

7. LAISSER LE CHAUFFE ET CONNECTÉ AU COURS D'ASPIRATION 10-15SG , JUSQU'À L'ADAPTATION EST a participé .

8. Tourner la tête en arrière . Laissez le plastique refroidir Avec l' aspiration connecté Pendant 30 sg .

9. switch le moteur. Sortez l'adaptation et laissez le cadre ouvert pour obtenir cool.

10. Pour séparer la matière plastique du modèle. Si un matériel de protecteurs buccaux a - été utilisé , laissez- le refroidir et séparé, le plastique permet de garder la forme , couper et finir ciseaux wit . Si un plastique mince a - été utilisé pour COUTEAU peut être utile de le couper . Si une matière plastique rigide utilisé a - été , une pâte réfractaire devrait-il être utilisé pour permettre de séparer le modèle de la matière plastique .

11. Il est un disque spécial pour couper les matières plastiques. Selon de la feuille , un couteau ou d' une fraise peut être utile

## BASEPLATE

Plastique: 1.5mm matériau de base (.060 blanc), 2.0mm base matérielle (080 blanc), 2,5 mm matériau de base (100 rose)

La technique de base est une commune et a-été expliqué. Ici, il y a seulement esta notes supplémentaires pour une utilisation spécifique.

### Matériel

Il y a différentes épaisseurs Selon la rigidité souhaitée dans l'adaptation. Devrait être utilisé les superieur épaisseurs pour les baseplates inférieurs. Lorsque le plastique est retiré du modèle, vous pouvez voir la découpe et la finition est facile, et il est pas aussi fragile que les vieilles platines. Lorsque cet appareil est taillé avec une fraise, elle fond autour de la fraise. Il y a des promos disques est conçu pour une utilisation. Si une zone spécifique doit être réadapté, il peut être fait avec un chauffage à la flamme et l'adaptation Avec les doigts .. Stabilisateurs ne sont pas nécessaires. Lorsque l'adaptation est cool, il est stable. La feuille ne fait pas fondre lien le modèle ni Pendant le processus d'adaptation. L'adaptation va si bien aux tissus mous et les poudres ne sont pas nécessaires.

### Masse refractaire:

Pour tous les modèles avec zones rémanentes, Cela devrait être couvert avec une masse réfractaire. Si la masse ne soit pas utilisée ne sera pas possible de séparer le plastique adapté au modèle. Cire ne doit pas être utilisé car il va fondre et aller au moteur d'aspiration.

### Support

Parfois, il est nécessaire de placer un support. Utilisez le fil Réglementer Ce serait fixé à la matière plastique en 2 ou 3 points avec acrylique polymérisation à froid ou de la cire. Appliquer le monomère avec une brosse au-dessus de la matière plastique dans la zone linguale et ajouter la poudre pour obtenir une résistance supplémentaire.

### Finition

Les frontières peuvent être finis avec de la ponce et une brosse. Dans des cas particuliers de la surface peut être du sable blastered pour obtenir plus de rugosités.

### Pour maintenir une chambre:

Placez une chambre sur le modèle de liaison et l'adapter avant que le plastique. Avec esta nous évitons la suppression de la zone palatine Lorsque le produit revient pour la finition. Nous allons obtenir une épaisseur uniforme dans la zone palatine. Pour la finition, il suffit de placer une cire de feuille pour rugosités et continuer avec la voie commune.

## PORTAEMPRINTS CUSTOMIZÉS

Plastique: 100 rose (2.5mm), 125 bleu (3.0mm) 150 bleu (4mm)

LA MACHINE vous permet d'obtenir rapidement et accurated personnalisés plateaux avec un faible coût. Il est PAS nécessaire toute peinture, des adaptations de la main, attendez Polymérisation ou de vernis. Le plateau est juste la coupe d'adaptation.

1. Le modèle doit être ajusté de la manière habituelle. Nous vous recommandons de couper le modèle le plus tôt possible de quitter la zone juste à dupliquer. Cette volonté plus facile le travail.

2. Avec un rectangle d'une vieille feuille nous ferons la poignée: fixer le rectangle verticalement, dans la zone occlusale, avec de la cire. Si le modèle est humide, peut être nécessaire de faire un petit trou quelque part est inséré la poignée, et le fixer, que la pièce Éviter de descendre Lorsque la feuille est adaptée. Dans des plateaux rapides, la poignée peut être fixée à la marge linguales des dents antérieures. La poignée peut être présent avec la résine AUTOCURE.

3. Pour quitter l'espace entre l'adaptation et le modèle, la mousse humide peut être utilisé. Crée également Cette rugosité. Et dans tous les domaines pour couvrir usage spécial masse réfractaire. Casser la mousse et de passer la pièce qui fera le creux de la poignée en mousse.

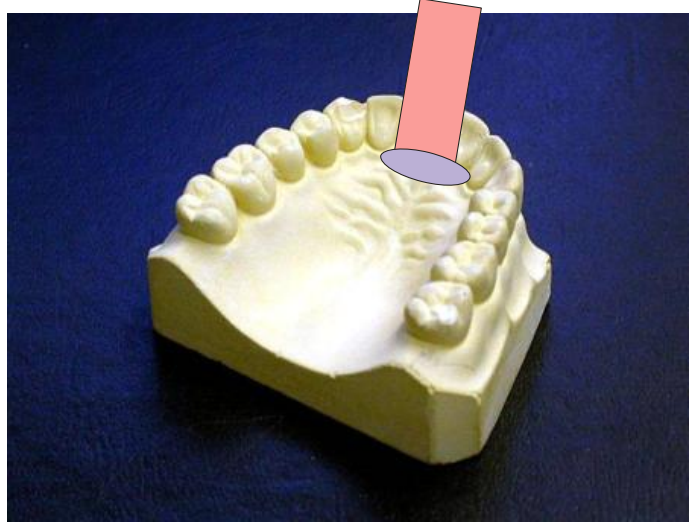

4. Dans les angles profonds, il est recommandé de couvrir avec une masse réfractaire sinon nécessaire une bonne adaptation.

5. Adapter la feuille. La «poignée» sera pushed Avec la feuille, à la verticale. Comme il est chaud, pliez comme désiré.

6. Pour couper le matériau du disque peut être utilisé ou une fraise, mais avec Avec des moyens larges pour éviter le bloc de plastique, il. DENTAFLUX a un disque spécial pour l'utilisation de esta. Un crayon à souder est passé approprié (disponible dans un magasin de matériel), qui fera fondre le plastique pour la coupe.

7. Toute bur finition laisse les frontières lisses. REMARQUE: si le plateau sera utilisé formellement alginate, rétentions peuvent être faites avec une fraise ronde n ° 8. A l'intérieur Peut être poncé et peuvent être placées avec des cordons de cire

Technique pour different utilisations  
**TECHNIQUE FOR THE FOLLOWING USES**

**BITE ELEVATOR**  
**RIGID ADAPTATION FOR BRUXIST**  
**SPACE MAINTAINERS**  
**ADAPTATION FOR PERIODONTAL STABILIZATION**  
**OCCLUSION CORRECTORS**  
**TEMPORARY PARTIAL**

Plastiques: les feuilles utilisées sont celles claires. Ils sont disponibles dans l'épaisseur de 1,5 mm suivant (060), 2,0mm (080), 2,5 mm (100), 3,0mm (120) et 4.0mm (150)

1. La technique de base est la même, mais dans l'utilisation de esta le modèle devrait être coupé ou recouvert d'une masse réfractaire laissant libre que la zone d'adaptation. Couvrant les autres zones, la séparation du modèle sera plus facile.

2. Après adapter le plastique, couper le plastique jusqu'au niveau désiré. Un petit sillon peut être faite sur le modèle. Cela va créer une marque sur le plastique à suivre. Pour les ascenseurs de morsure, ou modification du retrait des plans de oclusion, vous pouvez quitter la zone postérieure plus pour augmenter la stabilité. Si vous avez besoin d'élever la morsure plus de 1 mm, soit l'épaisseur normale obtenue, la résine AUTOURE peut être placé. Aussi une seconde adaptation peut être faite, après l'arrivée en premier, distinct du modèle et de faire une autre adaptation. Terminer les frontières des deux. Placez un sur l'autre et le lien avec la résine AUTOURE Avec la hauteur désirée et avec une occlusion naturellement.

Dans partiels temporaires, s'il y a des dents manquantes, dents sintetic peut être placé sur le modèle avec de la cire, en plâtre ou en résine. Pour reteiners ortho et mainteneurs d'espace le modèle doit être couvert dans tous les domaines pointus.

NOTE: Le 060, 080 ou 100 rose peut être utilisé pour la dureté supplémentaire. L'adaptation peut être inséré à la résine auto-traitement à 50 ° C.

## **SURGERY ADAPTATIONS**

La machine est si flexible , et peut utiliser d'autres fabri en odontologie moderne. Avec les matières plastiques 060 Clear ( 1.5mm ) ou 080 Clear ( 2.0mm ) peut être fait adaptations transparentes .

Obtenir le premier échantillon et la faire bouillir . Obtenez une impression du modèle avec de l'alginate .

Obtenez le modèle en plâtre et d'adapter la feuille . Terminez l'adaptation de la manière habituelle . Ponce peut être utile.

Au fil des matériaux transparents REMARQUE: peut absorber l'humidité de l'air . Ce produit de petites bulles Lorsqu'il est chauffé . Si elle est pas trop mouillée peut être séché à 60 ° C 1 heure Placement , et laisser refroidir .

## **BRUXISM FLEXIBLE ET PROTECTEURS D'SPORT**

Plastique : 120 mouthguard ( 3.0mm ) , 150 mouthguard ( 3,5 mm ) . Également colorés.

1. Coupez le modèle de la laisser aussi bas que possible. NOTE : Si vous voulez marquer l'adaptation , par exemple dans un sport d'équipe , les marques peuvent être faites sur le modèle dans la zone linguale près de la marge gingivale . Ce sera dupliqué dans le protecteur. 2. Vous pouvez utiliser un spray de silicone sur le modèle. Cela produit des adaptations plus transparentes .

3. Adapter la feuille

4. Peut être refroidi rapidement sous l'eau froide .

5. Couper les matériaux durs avec des ciseaux .

6. Les frontières peuvent être toute pièce habituelle fini avec .

7. Si vous souhaitez enregistrer les zones d'occlusion , l'adaptation doit être monté sur l'articulateur , chauffer la zone pour l'adoucir , et fermer le marquage plastique Jusqu'au hauteur désiré articulateur .

## COURONNES ET PONTS PROVISOIRES

Matières plastiques: 020 Temp attelle (0.5mm)

1. Prenez un impression avant de préparer les dents. Obtenir le modèle en plâtre. Vous pouvez travailler sur tout arc ou sur une zone spéciale.
2. Si un pont sera monté sur une zone edentated, dents Sintetic doit être placé dans le modèle pour remplacer les dents manquantes. Peut être fixé avec de la cire. Comme dans toutes les techniques du modèle devrait être coupé aussi profond que possible. Un trou dans la zone palatine aidera aspiration SI NECESSAIRE.
3. Adapter la feuille
4. Utilisez une paire de ciseaux ou d'un couteau pour couper le matériau. Et séparer du modèle. Prenez soin de ne pas casser le modèle tout en séparation.
5. Si le temporaire sera fait par un laboratoire, il devrait être envoyé au tintement comme il est maintenant.
6. Laisser l'adaptation pour couvrir 1 ou 2 dents sur les deux côtés, et 35 mm des tissus mous.
7. Préparation Bien qu'il puisse être inséré dans la bouche pour obtenir des références des frontières. L'adaptation est un desighn anatomique transparent qui laisse une occlusion parfaite.
8. Après garni, le lubrifier. Placez l'intérieur de la poudre et de liquide pour remplir Jusqu'à ce que le tissu mou de la hauteur. bulles Haver peut être vu facilement Ils maintenant. Lorsque la résine commence à durcir, placer dans la bouche.
9. La quantité exacte peut être vu dans la bouche. Tous doivent être couverts sans espaces ou des bulles. Lorsque la résine commence à guérir, le sortir pour éviter un collage avec les dents.
10. La température de durcissement peut être NOTÉ auge le plastique. Il obtient assez de dureté pour sortir de la bouche avant que la température de cuisson maximale. De cette façon, nous évitons d'inconfort pour le patient.
11. Après avoir sorti la bouche, laisser guérir complètement dans l'eau de la chaleur ou sous presse.
12. Lorsque la résine est complètement durcie, la matière plastique peut être retirée. Le temporaire aura surface brillante. Juste besoin de couper les marges et d'élargir les espaces interdentaires avec un disque.
13. Ciment de la manière habituelle

## **FLUORIDE TRAYS** **SURGERY APPLICATIONS**

Plastique attelle 020 temp ( 0.5mm )

L'adaptation est très mince bien adapté aux dents et des tissus . Ne pas modifier ni mouvements d'occlusion. Avec cet équipement peut être obtenu beaucoup d'autres utilisation non esta desdites notes

1. L'adaptation des plateaux sur mesure du fluorure se fait de la manière habituelle , et coupé avec des ciseaux .
2. Préparation du modèle
  1. si l'adaptation sera pour de retenue ou d'appuyer sur une zone edentated , nous devons d'abord prendre les dents qui seront extraites et avec un couteau Nous devons nous préparer la région. Autre façon est de prendre une empreinte de la chirurgie , et obtenir le modèle de la résultante. L'espace pour le fluor ou le médicament est obtenu en masse réfractaire avant adaptation .
  2. si l'adaptation est fixée pour fixer une mesure en une zone, comme dans les procédures parodontales , une certaine masse réfractaire doit être placé sur le modèle de quitter l'espace .

REMARQUE: pour obtenir les meilleurs détails d'adaptation , réduit le modèle de la hauteur , autant que possible , et de faire un trou dans la zone palatine avant Adaptation .

### **DUPLICATES**

Plastique: 020 copie

Cette technique peut être utilisée pour les couronnes de placage fonde également pour les couronnes télescopiques, duplications modèles et des doubles de 1 seule pièce. En plus de noyaux de porcelaine. Les matériaux de reproduction produit une adaptation optimale, la stabilité dimensionnelle et 100% de la calcination. Les copies peuvent être obtenus sans altérer le modèle. Les marges de base peut être vu trough le plastique. Le col est fixé avec précision en raison de la stabilité de la base. Si les fenêtres sont recherchés sur les placages, a obtenu Ils sont faciles prennent le plastique. Les matériaux de copie appropriés pour la couronne et les ponts



de está de también temporaire, AUTOCURE Parce que la résine ne obligations à elle.

1. Placer les noyaux sur base de masse comme réfractaire. Utilisez une petite boule pour chaque pièce. Haver zones rémanentes, elles devraient être couvertes avec réfractomètre de. masse. Nous vous recommandons de peindre les carottes avec de la peinture à ongles épais.

2. Vaporiser les noyaux montés sur la machine avec un spray de silicone. Placez les noyaux séparés et séparés des frontières

3. Adapter le plastique. Dans le processus de chauffage, la feuille monte et puis un theyr obtient hauteur initiale, et d'obtenir un aspect transparent. Cette fois-ci, vous pouvez l'adapter. Si vous laissez tomber, l'adaptation sera trop mince.

4. Après ADAPT, tournez l'appareil de chauffage arrière et laisser le sg d'aspiration 30-60. Le plastique obtenir un aspect translucide tout en se refroidit.

5. Si les zones couvertes Retain ben Nous venons de tirer en arrière, ca être séparé de la matière plastique.

6. Utilisez une paire de ciseaux pour retirer le matériel.

7. Les adaptations individuelles peuvent être séparées des noyaux de coupe le plastique chauffé avec un instrument, pas plus près de 1 mm sous le cou. Avant la peinture marge de séparation avec un crayon sur le plastique de connaître le niveau de couper.

8. La fin de coupe peut être fait avec des ciseaux courbes Avec le spray spray de silicone noyau

9. Placez le plastique sur le noyau et avec de la cire, le terminer Selon fin l'utilisation désiré comme placage, couronne, dupliquer, etc. Tout système de rétention est disponible.

10. Utilisez la procédure normale. Avant fusible, spray de silicone avec une surface lisse pour garantir les sans bulle.

## **PROTE-EMPREINTMENTS DU BLANCHINENT**

Blanchiment des traitements dans l'adaptation des viroles est essentiel, tant pour éviter le contact avec les gels de gomme et surtout pour éviter que le produit se dissout dans la salive et les laver avant désiré. Nous considérons qu'il est très important pour obtenir les meilleurs résultats, l'utilisation des attelles bien adaptée.

Nous incluons ici un plan proposé par un médecin américain qui pensait méthode utile et très élaborée. PROCÉDURE IMPRESSION Il est essentiel que la précision de la marge gingivale est très élevée.

Nous vous recommandons d'utiliser des plateaux métalliques. cuvettes en plastique et en particulier jetables souffrent d'une petite déformation sous pression qui se produit lors de la prise de la mesure et qui rend le résultat qui offrent pire. CASTING La mesure alginate doit être rempli correctement et après cela ne doit pas tourner, mais devrait être avec l'alginate jeté vers le bas et vers le haut. L'eau se déplace, dans une certaine mesure, jusqu'à la production d'une surface moins compacte. Lors de la mise à un réglage vidé avant tout le plâtre peut circuler dans la base et modifier le résultat final.

#### NOUVEAU MODÈLE PLASTER

Coupez le modèle à environ 1,5 - 2cm inférieure du cou. Avec ce tout linguale ou palatine zones qui ne nécessitent pas d'attelle et que compliquer leur préparation sont éliminés. La base doit être plat.

Vous devez éliminer les petites bulles apparaissent avec un instrument de métal et d'obtenir un contour gingival propre.

Reservoirs: Il sont essentiels dans l'art, en particulier si elle est appliquée au cours de la journée à changer le gel. Pour une utilisation de nuit sont les plus recommandées.

Ils consistent à placer un matériau dans le modèle en plâtre sur la surface labiale des dents pour essayer de 1mm d'épaisseur à partir du bord occlusal à 0.5mm cou. Avec cela, nous créons pour fabriquer du plastique une «poche» où il sera stocké une certaine quantité de gel attelle.

Ils peuvent se faire de plusieurs façons, avec des produits de lumière-durcissement préparé cette fin (par exemple Protector dentaflux gingival) avec de la laque à ongles liquide transparent le moins possible ou comme recommandé dans cette technique: l'introduction de modèles dans l'eau jusqu'à Hydrater complètement, après séchage avec une serviette en papier.

Il prépare un peu de plâtre fluide est placé pour les réservoirs avec un instrument, et a permis de définir.

Le modèle a été pulvérisé avec un spray de silicone et laissez-le sécher complètement avant de procéder à l'adaptation du plastique.

#### PREPARATION DE LA FERULA

L'adaptation est supérieure dans les machines de la machine Dentaflux comme ayant une puissance d'aspiration élevée et une uniformité de trous d'aspiration.

Le matériau à utiliser sont des plaques souples (protecteurs buccaux) d'épaisseur DENTAFLUX 0,40, 0,60 ou 0,80, équivalent à 1mm, 1.5mm ou 2mm environ.

En plastique mince, il est courant que les zones où aucun trou de motif où la base de la machine possède des évidements pour le vide sur le modèle se produisent. Pour ces cavités nombreuses suctora réduisant la qualité de puissance de sortie est perdue.

Pour résoudre ce qui suit est proposé. Peindre d'abord et coupé en papier mince (comme ceux qui viennent entre les plaques), les grandes lignes du modèle. Ce document est placé sur la base de la machine DENTAFLUX et la fenêtre reste le modèle est placé. Ainsi, nous forçons l'aspiration est effectuée à travers le modèle.

Laisser le plastique à l'arc avant de l'abaisser sur le modèle. Après le téléchargement, laissez la résistance connectée et le moteur d'aspiration pendant quelques minutes. Après avoir retiré la résistance et maintenir l'aspiration jusqu'à ce que le modèle a refroidi. Nous vous recommandons de pressage avec un plastique de serviette humide sur le modèle afin de faciliter l'adaptation et d'accélérer le refroidissement. Pour refroidir complètement peut être introduit dans l'eau froide.

**RÉDUITE LA FERULA** Toute amende ciseaux peine. Les manucures sont adéquates. Il faut couper un edgeless de bord continu sur la zone linguale ou palatine . Dans la zone vestibulaire doivent être coupés le long du cou , aussi serré que vous pouvez leur , mais les respecter. Le bord doit être lisse . Vous ne pouvez pas appliquer une flamme ou de la chaleur sur l'attelle et perdriez l'adaptation réussie . Ne placez pas l'attelle de retour sur une fois couper les chèques , sauf pour le modèle de lumière . **STOCKAGE** Le patient devrait le tenir éloigné des sources de chaleur à l'intérieur de la voiture au soleil , etc. Chaque attelle devrait être dans une boîte , et il ne doit pas être mise sous pression . Ce sont des matériaux souples mais si elle est soumise à une pression pour une déformation while peuvent être permanentes . Pour cette raison, il est recommandé de ne pas garder les deux viroles dans la même boîte .